

# PIILOTETTU L-KOURU ASENNUS



Kaiva 325 mm leveä ja 260 mm syvä ura, johon kouru lopulta asetetaan.

Betonimassa/perusta käsittää min. 100 mm. Tasoita betoni haluttuun korkeuteen (150-152 mm alle tukilangan) joten kourun yläosa on noin 3-5 mm pihakivetyksen alapuolella. Tarkista, että perusta on suorassa tai pienessä kaadossa juoksun suuntaan.

Paina kulmaosan ulommainen osa alas, missä kourut yhdistyvät. Poista ulommainen osa.

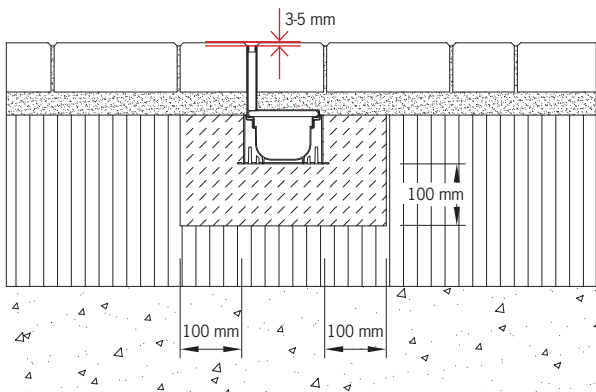

Tarkista linjaus ja taso. Kun maakouru on paikallaan, täytetään kourun ympäryksellä betonilla, noin 10 cm jokaiselta puolelta (katso mallipiirustus). Pihakivet tai laatat leikataan ja asetetaan lopulta paikalleen niin, että kivet ovat noin 3-5 mm pihakivetyksen yläpuolella. Maakourun päältä voi kävellä tai ajaa vasta, kun betoni on täysin kuivunut ja kovettunut.

